

DRINKS | Vitrines de boissons

RÉFRIGÉRATEUR POUR BOISSONS ► LIGNE DC ► PORTES A CHARNIÈRE

DC 800H

CUSTOMIZATION AVAILABLE
 PERSONALIZZAZIONE DISPONIBILE

 +1° | +10°

 45 mm

K2 -1°C
+6°C

D
 ENERGY CLASS

CC3 +40°C
75RH

 LED





 GAS
R290

DÉTAILS



Commutateurs d'éclairage indépendants pour lampe interne et couvercle



Thermostat numérique



Lampe LED interne verticale



Serrure montée de série

CARACTÉRISTIQUES GÉNÉRALES

- Réfrigérateur vertical pour boissons 800 l avec panneau publicitaire
- Acier laqué blanc pour la face interne et la face externe
- Refroidissement ventilé
- Cycle de dégivrage automatique par arrêt du compresseur
- Agent moussant : Cyclopentane (45 mm par côté)
- Thermostat numérique
- Porte à fermeture automatique
- Joint d'étanchéité amovible
- Clayettes réglables: 8 pièces
- Commutateurs indépendants pour l'éclairage interne et le couvercle
- Verre de sécurité trempé
- Serrure montée de série
- Lampe LED interne verticale/Lampe LED pour le couvercle
- Roues N° 4 pour positionnement facile
- Classe énergétique: D

SPÉCIFICATIONS TECHNIQUES

Capacité	800 L
Température	K2 (-1°C-+6°C)
Consommation	3.426 kWh/24h
Puissance nominale	480 W
Niveau de bruit	60 dB(A)
Poids net	139 Kg
Poids brut	164.5 Kg
Dimensions extérieures (LxPxH mm)	1000x730x2035
Dimensions internes (LxPxH mm)	910x595x1525
Dimensions de l'emballage (LxPxH mm)	1060x770x2136
Quantités de chargement 20'/40'/40'HQ	15/33/33

CERTIFICATIONS

 CE  RoHS

DIMENSIONS DU PRODUIT

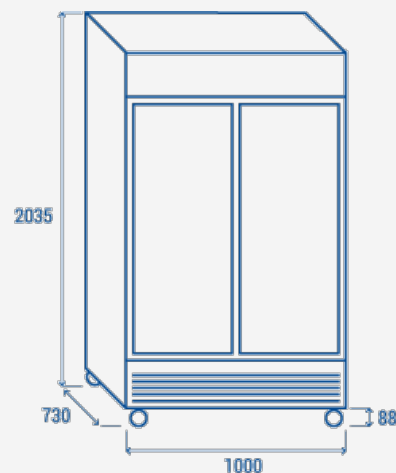
COOL HEAD EUROPE
 We make the world a cooler place

www.coolheadeurope.com